



非接触式ツールプリセッタ OTP400 , OTP600 CONTACTLESS TOOL PRESETTER

特長 Feature

- ・非接触による刃先の保護。
- ・各種刃先形状の測定が可能。
- ・Protect cutting edge by contactless measuring.
- ・Various cutting edge shapes can be measured.

IC1

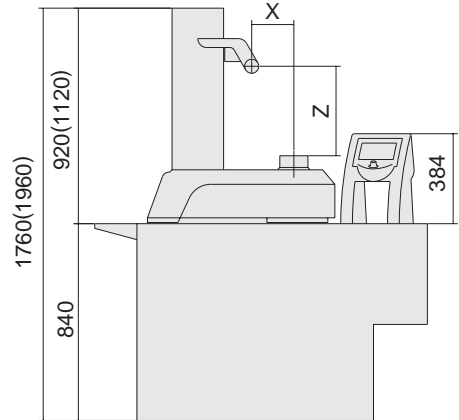
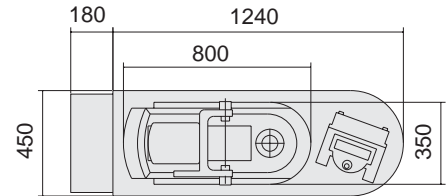

関連機器

ツールプリセッタ

IC3

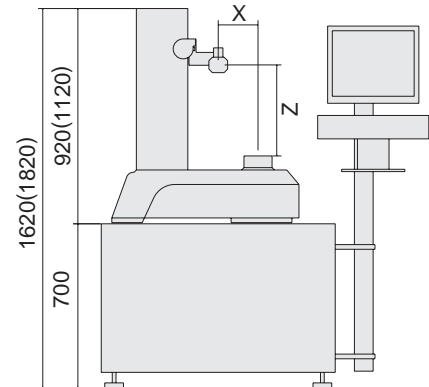
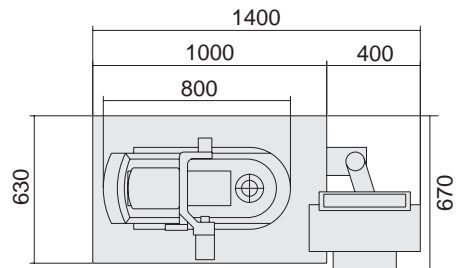

() 内の数値はOTP600の寸法です。
Dimension in brackets stands for OTP600.

仕様 Specifications	OTP400-IC1	OTP600-IC1	OTP400-IC3	OTP600-IC3
外観寸法 External dimensions	1420×450×1760 (D×W×H)	1420×450×1960 (D×W×H)	1400×670×1620 (D×W×H)	1400×670×1820 (D×W×H)
重量 Weight	110kg	115kg	180kg	185kg
電源 Power supply	85～265V AC, 50/60Hz		100/120/200/230V AC, 50/60Hz	
消費電力 Power consumption	100VA以下 100VA and below		1000VA以下 100VA and below	
エア圧 Air pressure	0.4～0.6MPa			
測定範囲 Measurement	X軸: 0～400mm Z軸: 0～400mm	X軸: 0～400mm Z軸: 0～600mm	X軸: 0～400mm Z軸: 0～400mm	X軸: 0～400mm Z軸: 0～600mm
最小読み取り精度 Min. readable unit	X軸: 0.001mm Z軸: 0.001mm X-axis: 0.001mm Z-axis: 0.001mm			
主軸サイズ Spindle size	NT50(NT50以外のサイズは別売のアダプタを併用してください。) Please use an adapter when using a holder other than NT50.			
クランプ方式 Clamp method	- (オプションでバキュームクランプ可 Vacuum clamp is optional.)		バキュームクランプ Vacuum clamp	
カメラ仕様 Specifications of camera	488×468画素 488×468pixel		768×494画素 768×494pixel	
画面倍率 Screen magnification ratio	12倍 12-fold		20～100倍 20 to 100-fold	
画面サイズ Display size	6.5'		17'	
刃先計測範囲 Cutting edge measurement range	6.5mm×6mm		7.5mm×7.5mm	
メニュー操作方法 Menu manipulation method	ジョグダイヤル(つまみボタン) Jog dial (knob button)		タッチパネル、マウス、キーボード Touch panel, mouse, keyboard	
表示言語 Language selection	日本語、英語、ドイツ語 Japanese, English, German			
付属品 Accessories	ラベルプリンタ、プリンタ用ラベル、アダプタトレイ、工具トレイ Label printer, Label for printer, Adapter tray, Tool tray		-	

関連機器

ツールプリセッタ

ミリ表示以外にインチ表示も設定可能です。
You can set values in millimeter as well as in inch.

ご注文例 Ordering Example

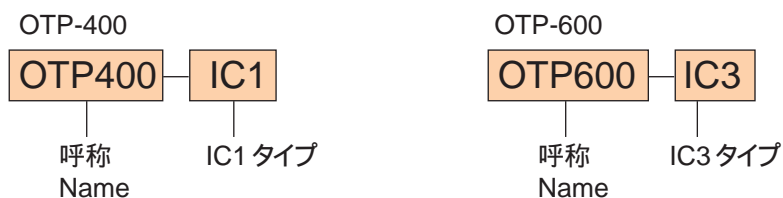

OTP用変換アダプタ Adapter for OTP

NT50以外のシャンクをご使用の場合は下記変換アダプタをご使用下さい。

アダプタをご使用する場合はアダプタの厚み分測定範囲が減少します。

Select an adapter from the following types when using shanks other than NT50.

The measurement range of the Z-axis is narrowed by adapters' thickness.

ご注文例 Ordering Example

OTP-NT50-NT30

呼称
Name

ナショナルテーパシャンク用 For National taper shank



型式 Model	商品コード Code	BTサイズ BT size	Z軸の測定範囲 減少値(mm)*1
OTP-NT50-NT30	4994 00500030	BT30	20
OTP-NT50-NT40	4994 00500040	BT40	20

- ・一体型キャリブレーションエッジ
- ・ Built-in calibration edge.



パキューム機構付きのプリセッタをご使用頂ければホルダを引込みます。この場合、引き込み力はテーパ部の大きさに比例します。

Tool Presetters with vacuum mechanism draws in a holder with drawing force in proportion to the area of the holder.

HSKシャンク用 For HSK shank



型式 Model	商品コード Code	HSKサイズ HSK size	Z軸の測定範囲 減少値(mm)*1
OTP-NT50-HSK32A	4994 00502032	HSK32A(C,E), HSK40(B,D)	50
OTP-NT50-HSK40A	4994 00502040	HSK40A(C,E), HSK50(B,D)	50
OTP-NT50-HSK50A	4994 00502050	HSK50A(C,E), HSK63(B,D)	50
OTP-NT50-HSK63A	4994 00502063	HSK63A(C,E), HSK80(B,D)	50
OTP-NT50-HSK80A	4994 00502050	HSK80 (C,E), HSK100(B,D)	60
OTP-NT50-HSK100A	4994 00502100	HSK100A(C,E), HSK125(B,D)	100

- ・一体型キャリブレーションエッジ
- ・ドライブキー無し
- ・ Built-in calibration edge.
- ・ Without drive key.

ホルダを引込む機構がなく、アダプタに置くだけで測定を行います。
Measuring the tools without clamp function.

HSKシャンク用(引き込み機能付) For HSK shank with drawing-in mechanism



型式 Model	商品コード Code	HSKサイズ HSK size	Z軸の測定範囲 減少値(mm)*1
OTP-NT50-HSK32A-M	4994 00506032	HSK32A(C,E), HSK40(B,D)	75
OTP-NT50-HSK40A-M	4994 00506040	HSK40A(C,E), HSK50(B,D)	75
OTP-NT50-HSK50A-M	4994 00506050	HSK50A(C,E), HSK63(B,D)	75
OTP-NT50-HSK63A-M	4994 00506063	HSK63A(C,E), HSK80(B,D)	75
OTP-NT50-HSK80A-M	4994 00506080	HSK80 (C,E), HSK100(B,D)	105
OTP-NT50-HSK100A-M	4994 00506100	HSK100A(C,E), HSK125(B,D)	105

- ・一体型キャリブレーションエッジ
- ・ HSKシャンクの引き込み機構付き(レンチ操作)
- ・ドライブキー有り無し対応工具クランプの際にアダプタをスピンドルから取り外す必要がないため取り扱いが容易
- ・ Built-in calibration edge.
- ・ Drawing-in mechanism for HSK shanks (Wrench-operated)
- ・ Adapter may conveniently remain attached to the presseter spindle when clamping tools that hold cutters with/without drive key.

UTSシャンク用 For UTS shank



型式 Model	商品コード Code	UTSサイズ UTS size	Z軸の測定範囲 減少値(mm)*1
OTP-NT50-CA-KM40	4994 00505040	UTS 5040	60
OTP-NT50-CA-KM50	4994 00505050	UTS 6350	60
OTP-NT50-CA-KM80	4994 00505080	UTS 10080	60

- ・ UTSシャンクの引き込み機構付き(レンチ操作)
- ・ キャリブレーションエッジなし
- ・ 工具クランプの際にアダプタをスピンドルから取り外す必要がないため、取扱いが容易
- ・ Drawing-in mechanism for HSK shanks (Wrench-operated)
- ・ No calibration edge.
- ・ Adapter may conveniently remain attached to the presseter spindle when clamping tools that hold cutters.

ホルダをアダプタに取り付ける場合、レンチ操作が重いためホルダの端面が当たっていることを確認して下さい。

When installing a holder to an adapter, wrench operation is hard. Please make sure end face of the holder is contacting to the adapter.

* 1: Z-axis meas. range reduced value (mm)

アクセサリ(別売) Accessory(option)



変換アダプタ用ボード Convert adapter board

型 式 Model	商品コード Code
OTP-BORDDC3-A	4994 00510002

IC3用テーブルに取り付ける変換アダプタ用ボード。
変換アダプタは3個置くことができます。
Convert adapter board to attach to IC3 tables.
Accommodates max.3 adapters.



ラベルプリンタ(IC1標準付属) Label printer (IC1 standard acc.)

型 式 Model	商品コード Code
OTP-PRINT-DY	4994 00510005

測定値をラベルに出力するプリンタです。工具番号、ツール番号、使用アダプタ情報等もラベル表示できます。
カートリッジ補充の必要無いサーモプリンタです。
Cartridge-free thermal printer for printing out measured values, annotated with tool numbers, cutter numbers, adapters applied, and other information.



ラベルプリンタ用ボード Label printer board

型 式 Model	商品コード Code
OTP-BORDDC3-LA	4994 00510003

IC3用テーブルに取り付けるラベルプリンタ用ボード。
Label printer board to attach to IC3 tables.



プリンタ用ラベル Label roll

型 式 Model	商品コード Code
OTP-LABEL-DY	4994 00510006

ロール1本あたりラベル260枚分。
ラベルサイズ: 89 x 36 mm
260 Labels (size 89 x 36mm) per roll.



クリーニングパテ Cleaning paste

型 式 Model	商品コード Code
OTP-PUTTY	4994 00510008



正確な測定結果を得るために刃先を清掃します。
Cleanses the cutting edge for precise measurement.



ツールプリセッタ用ダストカバー Dust cover

型 式 Model	商品コード Code
OTP-PROTECTION	4994 00510007

ツールプリセッタ用PVC製防塵カバー
OTP400/OTP600のIC1,IC3に対応
色: 無色透明
Dust cover for IC1 and IC3 of OTP400/OTP600 series PVC-made, clear & colorless.